

## INDICE DE FIGURAS

# Nomenclatura y Parentesco Kwaiker

Figura No. 1	Uniones estructurales, simétricas y asimétricas	262
Figura No. 2	Patrón ideal de residencia y alianzas matrimoniales por tierra, grupo de hermanas (as) y exherencias	263
Figura No. 3	Espacio territorial y movimiento del grupo de nomenclatura	264
Figura No. 4	Dirección matrimonial dirigida por una unión estructural	266
Figura No. 5	Tipos de alianzas matrimoniales muestra completa de tres comunidades	267
Figura No. 6	Nomenclatura y generaciones alternadas	269

**ANN OSBORN**

<b>INDICE DE FIGURAS</b>		<b>Pág. No.</b>
Figura No. 1	Uniones estructurales, simétrica y asimétrica	262
Figura No. 2	Patrón ideal de residencia y alianzas matrimoniales por tierra, grupo de hermanos (as) y generaciones	264
Figura No. 3	Espacio territorial y movimiento del grupo de nomenclatura	265
Figura No. 4	Dirección matrimonial dirigida por una unión estructural	266
Figura No. 5	Tipos de alianzas matrimoniales; muestra completa de tres comunidades	267
Figura No. 6	Nomenclatura y generaciones alternadas	269

Este artículo se concentra en los varios niveles de parentesco que existen entre los Kwaikeres que habitan en el sur de Colombia (1), en el departamento de Nariño. Estos niveles están interpretados aquí en un contexto territorial, es decir, propiedad de tierras, herencia de ellas, labores agrícolas y alianzas territoriales entre grupos de hermanos (as) por el mecanismo del matrimonio.

Los niveles de parentesco entre estos indígenas, desde el más inclusivo hasta el mínimo o menos inclusivo, son los siguientes: los grupos de nomenclatura, descendencia matri y patrilineal por tres generaciones, alianzas de matrimonios, el grupo de hermanos y parejas de hermanos (as). Cada Kwaiker pertenece a un grupo de nombres que son los siguientes: Nastakuas, Paskal, Pai, Wanga, Kanticus, Kuasalusan, Bisbikus y Taikus. Aquí quiero indicar que el mecanismo social de estos nombres es básicamente el control del movimiento territorial de la gente que pertenece a estos grupos y sus derechos a las tierras que están inherentes a su sistema de agricultura de rotación. La herencia de tierras permanente tiene principalmente una orientación patrilineal. El matrimonio entre los Kwaikeres es en primer lugar un contrato económico y por eso las alianzas de matrimonio entre grupos de hermanos (as) son también alianzas de las tierras que pertenecen a los familiares del matrimonio, que están consolidados, poniendo en marcha y dictando los patrones de matrimonio para el futuro por uniones estructurales, esto es, dos hermanos (as) de un grupo de hermanos (as) se casan con dos hermanos (as) de otro grupo de hermanos (as). Figurativamente se representa esto así:

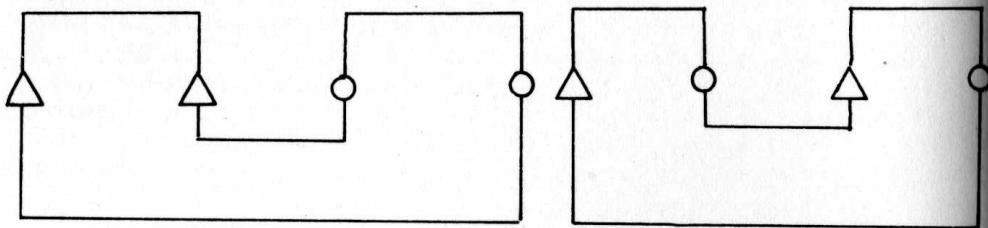

Fig.1: Uniones estructurales, simétrica y asimétrica

(1) Para datos complementarios de este artículo "Compadrazgo y patronaje" - *Revista Eco* No. 118, Bogotá, Febrero de 1970.  
"Notas informativas de un estudio sobre los Coaiquer". *Revista de la Casa de la Cultura de Nariño*. Tomo 2. Pasto, Octubre, 1970.

En cada comunidad Kwaiker tenemos, principalmente, dos grupos de gente que pertenece a dos de los grupos de nomenclatura citados anteriormente (Nastakuas, Pai, Paskal, etc.).

Parece que en uno los hombres son poderosos por herencia de tierras y en el otro las mujeres tienen una medida de poder por sus alianzas matrimoniales y de tierras. Existe una tercera nomenclatura, y a veces una cuarta, entre las comunidades, por el hecho de que hay gente que viene de otra comunidad y entra en su nuevo sitio de residencia por matrimonio, pero ellos siempre están en un papel subordinante.

El tipo de parentesco entre los Kwaikeres es el denominado en la literatura antropológica como *cognático*. La unidad total en su organización social, política y económica es el grupo de hermanos (as). Esta sociedad no tiene en cuenta sino la primera y segunda generación de ascendencia y la primera y segunda generación de descendencia.

El parentesco es solamente vertical dentro de estos límites y el énfasis en este es horizontal. Siempre un "Ego" forma alrededor de él o ella un racimo de parientes, los parientes de afinidad son importantes según el tipo de matrimonio: la residencia, cuando un matrimonio está establecido es por lo general virilocal. Estas alianzas matrimonio-tierra entre grupos de nomenclatura están puestas en marcha y convenidas por las uniones estructurales. El mecanismo de estas alianzas y el control general de la nomenclatura se puede entender solamente en el contenido del habitat Kwaiker, sistema de agricultura y organización social.

Tal vez, antes de seguir con este artículo, debemos anotar unos puntos que no se van a destacar pero que están relacionados con la discusión. Los Kwaikeres no tienen una tradición verbal fuerte, los límites de sus conocimientos son, por lo general, los limitados a la memoria humana y éstos no pasan de generación a generación en un cuerpo de sabiduría esotérico: tienen creencias de tipo folclórico pero no tienen un sistema mítico ni especializado y su nivel de cultura material es mínimo. Son aculturados: se visten como los campesinos locales, utilizan varios elementos de la cultura nacional; la mayoría son bilingües y todos están bautizados por la Iglesia Católica. Son gente esquiva, reticentes, y no agresivos sobre todo enfrente de los otros campesinos de la región.

Los Kwaikeres viven entre longitud 80° 30' y 78° 00' y latitud 10° 00' a 10° 15'; viven unos 10.000 mestizos y 3.500 indígenas. Los Kwaikeres son los únicos indígenas de la región. La periferia de estas tierras por el sur, está habitada por negros. Los pueblos principales de acceso a las comunidades indígenas son Altaquer y Ricaurte, que están situados en la carretera que conecta a Pasto con Tumaco. El número de Kwaikeres que viven en una comunidad depende del estado de las tierras. Se calcula entre 15 a 33 adultos. Básicamente viven en familia núcleo, pero, dependiendo del estado de desarrollo de ésta, pueden vivir otras personas como abuelos, cuñados o yernos recién casados, nietos, etc. El número de casas en una comunidad oscila entre 8 y 15 y en la región de tierra media existen unas 33 comunidades tradicionales. Las casas en una comunidad, así como las mismas comunidades, están bastante espaciadas unas de otras, con poca comunicación entre ellas. Es de anotar que los grupos Kwaikeres que conocemos, desde un tiempo histórico viven en comunidades que están diseminadas entre los ríos principales del área. Entre las comunidades que figuran situadas entre los ríos existe parentesco y encontramos los mismos grupos de nomenclatura en iguales combinaciones.

El sistema de agricultura de esta gente es una combinación de siembras semipermanentes (varias especies de plátano y árboles frutales) y de rotación (maíz, yuca, fríjol y frutas). Ellos hacen rotación de estas siembras en un mismo sitio, según la capacidad de la tierra y también en el mismo contexto se deja la tierra en períodos de descanso. Este sistema de rotación es sumamente elástico debido a las diferentes capacidades del subsuelo y a que las estaciones del año no están muy bien demarcadas. A estos dos factores hay que agregar el de la presión demográfica en las comunidades. Esto se puede representar figurativamente de la manera siguiente:

GENERACION	GRUPO DE HNOS.	ALIANZA	TIERRA
3a. y 1a.	A	Fuera	Fresca
2a.	B	Endógama	Presionada
3a. y 1a.	A	Fuera	Fresca
2a.	B	Endógama	Presionada
3a y 1a.	A	Fuera	Fresca

Fig. II: Patrón ideal de residencia y alianzas matrimoniales por tierra, grupo de hermanos(as) y generaciones.

Refiriéndome al diagrama de arriba tenemos: la tercera y la primera generación salen de su comunidad natal y empiezan a reestablecerse en sitios de cultivo antiguos o nuevos. En la columna "Alianza", se casan dentro de la comunidad y salen, o se casan fuera de la comunidad (exógama a la comunidad). La segunda generación es gente que con toda probabilidad nace, se casa y muere dentro de la misma comunidad. En términos de grupos de hermanos, los "A" salen y los "B" tratan de seguir dentro de la comunidad natal. En la columna de "alianza", *tuera*, quiere decir que la gente hace matrimonios con otra con la cual no tiene una relación directa de parentesco por los padres, pero con toda probabilidad hacen, o tratan de hacer matrimonios con gente relacionada por la generación de los abuelos. Sin embargo, ellos hacen sus relaciones de parentesco según un patrón determinado por los grupos de nomenclatura, por ejemplo, hombres del Nastakwas se casan con mujeres del Pai. Por "endógama" se entiende el hecho de poder hacer matrimonio dentro de la comunidad entre primos y/o uniones estructurales. En la columna "Tierra", *fresca* quiere indicar tierras que están en un estado sano de cultivo y descanso; y *presionada* que las tierras están llegando a un estado débil de producción, o en términos demográficos, que la tierra de la comunidad no aguanta el crecimiento demográfico de los miembros de la comunidad. Cuando el número de personas (adultos y niños) llega a ser más de 80, las personas que tienen posiciones débiles empiezan a migrar, no solo por razones económicas (tierra, etc.) sino también porque el sistema político entre los Kwaikeres no soporta más de unos 40 adultos. El punto clave que quiero indicar gráficamente es el siguiente: tomando un "Ego" de la segunda generación (parentela), él y su grupo de hermanos se pueden quedar en la comunidad y los alrededores por sus alianzas estructurales o matrimonio entre primos que une otro grupo de hermanas a ellos. La generación que ellos producen (procreación que es igual en términos estructurales en este sistema de parentesco a las generaciones de los abuelos, es decir, que nietos-abuelos es igual

tiene que irse de la comunidad, no solo por el estado débil de la tierra y el número de gente, sino también por sus uniones estructurales que se deben hacer con un grupo de hermanos de otra comunidad. El matrimonio entre primos entre los Kwaikeres implícitamente está permitido para la generación siguiente. En términos sociales, en base de los grupos hermanos, los "A" con tierra débil y matrimonio fuera tienen que irse y los "B" por el contrario de lo anotado, se quedan.

El tiempo completo de regeneración de las tierras de las comunidades que están sometidas continuamente a cultivos intensivos es entre 100 a 150 años. Esto representa por lo menos cuatro a cinco generaciones antes de que la tierra esté recultivada intensivamente.

Lo que sucede es que un grupo nunca deja sus tierras aunque los individuos se vayan. Los grupos de nomenclatura siguen repitiendo ciclos de tres generaciones y por lo tanto sus tierras están siempre en sus manos. Aunque ellos no lo recuerden ni tampoco hagan esta formulación, concretamente está implícita: siempre hay un movimiento de grupos de nomenclatura en direcciones fijas. Como modelo se puede ver esto en una ilustración sencilla, así:

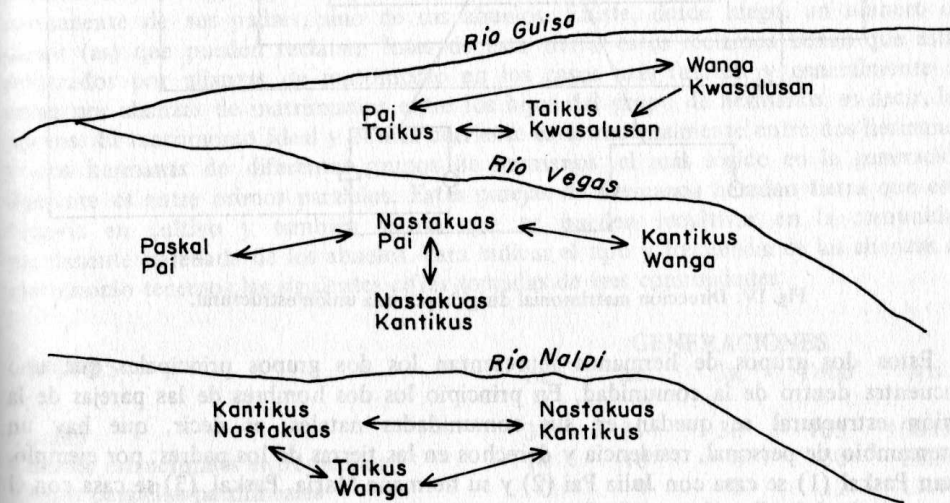

Fig. III: Espacio territorial y movimientos del grupo de nomenclatura.

Entonces, tenemos como eje principal de la organización social el número de personas que pueden vivir de la tierra de una comunidad sin sobrecargar la capacidad del subsuelo. El pivote de las alianzas de matrimonios es el derecho sobre las tierras y la mano de obra. Estos derechos pueden ser directos o residuos, siendo los dos igualmente importantes por su sistema de agricultura, herencia y competencia por derechos de tierras. La unidad de mano de obra y terratenencia es el grupo de hermanos (as), que construye alianzas para obtener y asegurar derechos sobre las tierras y mano de obra para trabajarlas. A la luz de lo escrito anteriormente vamos a tratar de explicar la función de los grupos de nomenclatura, para verlos más en un contenido social y empezamos nuestra ilustración desde la unidad social más básica en este grupo indígena.

El enfoque principal en cada comunidad Kwaiker, por su sistema de parentesco, son los dos grupos de hermanos, quienes han logrado (en frente de los otros grupos de hermanos) hacer una unión estructural (ver Fig. I) mientras que los otros miembros de estos dos grupos han logrado casarse con parientes cercanos del grupo de hermanos, con quienes han empezado sus alianzas por esta unión estructural. Un ejemplo es el siguiente:

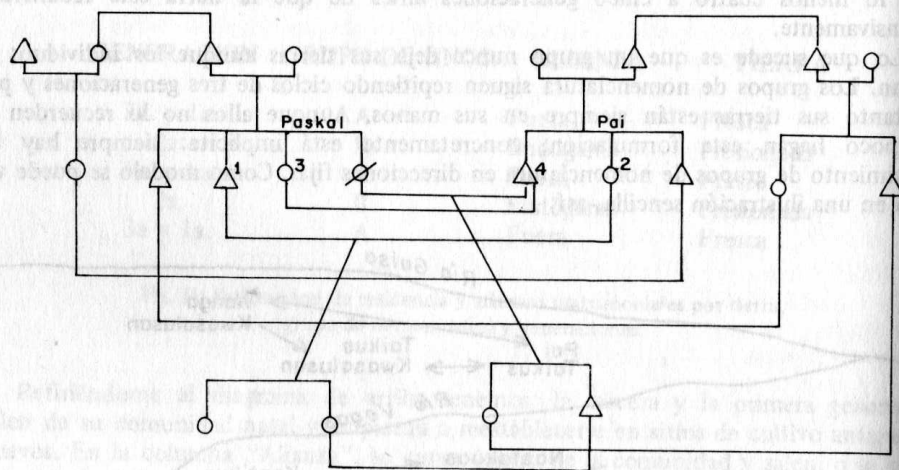

Fig. IV: Dirección matrimonial dirigida por una unión estructural.

Estos dos grupos de hermanos representan los dos grupos principales que uno encuentra dentro de la comunidad. En principio los dos hombres de las parejas de la unión estructural se quedan en sus comunidades natales, es decir, que hay un intercambio de personal, residencia y derechos en las tierras de los padres; por ejemplo, Juan Paskal (1) se casa con Julia Pai (2) y su hermana María Paskal (3) se casa con el hermano de Julia Pai, Jorge (4). Juan sigue viviendo con sus padres y con su esposa y adquirió los derechos principales de sus tierras, Julia tiene que ceder sus derechos principales a su hermano Jorge, aunque ella, como María mantiene derechos de usufructo y ciertos derechos a cosechas y cacerías. María tiene que ir a vivir con los padres de Jorge, entonces los Paskales quedan a un lado de la comunidad y los Pai al otro y los hombres del "sibling group" de Juan tratan de hacer matrimonios entre los parientes cercanos de Julia y viceversa. Las mujeres de un grupo de hermanos tratan de casarse con parientes cercanos del grupo de hermanos en el cual su hermano ha formado la unión estructural. Desde luego, según el número y el sexo del grupo de hermanos y según el estado de las tierras, esto no es siempre posible teniendo que casarse unos fuera de los grupos combinados o traer esposas de otra comunidad.

Así en cada comunidad tenemos por lo general tres grupos de nomenclatura, de los cuales dos son dominantes, los que tienen alianzas matrimoniales más fuertes y que combina un número más grande de gente y parcelas. El otro grupo (a veces dos) está

en una posición de subordinación dentro de la comunidad. Las casas de un grupo de nomenclatura están localizadas hacia un lado de la comunidad y las del otro grupo de nomenclatura están al otro lado con un número mínimo de gente entre ellos que pertenecen a otra nomenclatura.

De esta manera, los hombres que han hecho una unión estructural y sus hermanos (as), quienes han logrado seguir el patrón matrimonial, trabajan la tierra junto con sus esposas. Aunque el grupo de hermanos puede tener una amplia cantidad de tierra dentro de la comunidad, una tercera parte de ésta se encuentra en un período de descanso y aproximadamente otra tercera parte está en reservas forestales; por lo tanto, la cantidad de tierra actualmente en cultivo es mínima para la sobrevivencia del grupo. Otro enfoque que está incluido en los demás es el siguiente:

El hecho de que ellos tengan derechos territoriales por su madre o por las hermanas de la madre, dentro de la misma comunidad, o en otra, depende del origen de su madre y su grupo de hermanas. Las esposas, tienen ciertos derechos a productos y derechos secundarios a tierras en las que cultivan sus hermanos.

Muchas de sus tierras están solamente en un estado de producción por una generación y los hijos, por lo general, no heredan tierras cultivables en la comunidad permanente de sus padres, sino de sus abuelos. Existe, desde luego, un número de nietos (as) que pueden reclamar lotes de esta tierra; estos reclamos tienen que estar reforzados por alianzas de matrimonio en los casos más fuertes, y generalmente se crean por alianzas de matrimonios entre los hijos del grupo de hermanos, es decir, los primos. El matrimonio ideal y el más corriente es estructuralmente entre dos hermanos y dos hermanas de diferentes grupos de hermanos; el más lógico en la generación siguiente es entre primos paralelos. Estas parejas de hermanos heredan tierra que está todavía en cultivo y también tierras que se pueden recultivar en la comunidad permanente heredada de los abuelos. Para indicar el tipo y frecuencia de las alianzas de matrimonio tenemos las siguientes cifras tomadas de tres comunidades:

UNIONES	GENERACIONES				
	1a.	2a.	3a.	Total	o/o
Totales	38	37	30	105	100.00
Uniones estructurales entre primos	14	10	6	30	28.50
Primos paralelos patrilineales	0	9	3	12	11.40
Primos paralelos matrilineales	0	4	1	5	4.90
Primos cruzados patrilineales	0	0	0	0	0.00
Primos cruzados matrilineales	0	2	2	4	3.80
Matrimonios fuera de los de arriba	24	12	18	54	51.40

Fig. V: Tipos de alianzas matrimoniales; muestra completa de tres comunidades.

Tal vez, llegados hasta este punto de la descripción del sistema de parentesco entre los Kwaikeres, es aconsejable hacer un breve resumen: estamos destacando los varios niveles de la organización de parentesco que son los siguientes, desde el mínimo nivel hasta el más inclusivo, junto con sus funciones principales.

*El grupo de hermanos (as) y parejas de hermanos (as):* Es el grupo que tiene la propiedad sobre las tierras y cooperación de mano de obra.

**La familia:** La agrupación que incluye el grupo de hermanos pero más amplio; es netamente un grupo doméstico y de residencia en común (los padres y el grupo de hermanos (as) que ellos han producido).

**Unión estructural:** Combinación de varios derechos sobre tierras en posesión de los dos grupos unidos por matrimonio. Es desde este grupo que nace el poder político en base de decisiones en la comunidad sobre diversos aspectos, no limitándose exclusivamente a la tenencia de la tierra.

**Alianzas matrimoniales entre primos paralelos:** Ocurre, por lo general, entre gente que es resultado de una unión estructural. El objetivo de este tipo de matrimonio es el de tratar de reforzar los derechos de tierras unidos por sus padres: como individuos en su constelación de parentesco, estas personas juegan un papel fuerte en el campo político.

**El ciclo de tres generaciones:** Esta es la identificación entre abuelos (as) y nietos (as). Desde luego este nivel de parentesco incluye los otros. Los nietos (as) reciben los derechos permanentes de tierras según el matrimonio de los padres y de acuerdo con la herencia directa del grupo de nietos (as). De ninguna manera se puede ver esta sociedad como una sociedad de linajes. Mas bien en este enfoque, inclusive un "Ego", forma alrededor de él o ella un grupo de parientes, los cuales están limitados entre el término abuelo-nieto. Y como siempre existe un "overlap" por los padres que están en otra generación, abuelos (nietos), es más apropiado ver este sistema como uno de ciclos repetitivos de relaciones y derechos. Antes y hasta hoy en día los Kwaikeres tradicionales están heredando de abuelos a nietos en forma directa, dependiendo del sexo. Esta gente forma grupos de nomenclatura que desde el punto de vista del movimiento de gente y grupos en el espacio geográfico eran básicos y hoy en día, aunque sigue jugando el mismo papel, son latentes.

El tema principal que corre por el sistema de parentesco entre esta sociedad es la combinación de grupos y la combinación de sus tierras reforzando el derecho de tierras. La unidad máxima de organización social en base de la económica y política no es más extensa de la cooperación (y desde luego conflicto) entre dos comunidades permanentes y una o dos comunidades en formación, es decir, que es una sociedad políticamente descentralizada. La unidad máxima de la organización económico-política no es más extensa que una comunidad permanente que por lo general está dividida en dos fracciones y cada fracción dominada por un grupo de nomenclatura. Los dos grupos de fracciones están ligados por una unión estructural que a la vez de unir dos grupos de quienes están permanentemente en conflictos por la tierra, marca el patrón de uniones matrimoniales que sigue verticalmente una profundidad de tres generaciones y en esta unión estructural de dos parejas de hermanos (as) está revestido de poder político.

**Los grupos de nomenclatura:** Las comunidades entre los Kwaikeres están divididas socialmente entre dos, a veces esta división es también geográfica pero no muy demarcada. Las dos divisiones están encabezadas por un grupo de nomenclatura (Pai, Kantikus, Wanga, etc.), según las alianzas de matrimonio y según el poder sobre tierras del grupo de nomenclatura.

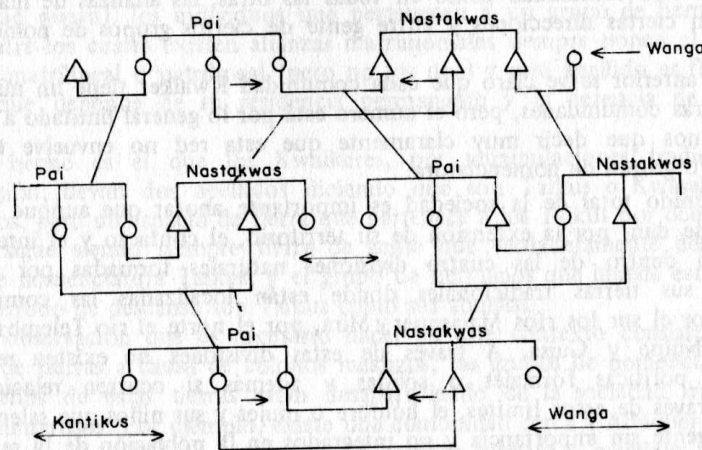

Fig. VI: Nomenclatura y generaciones alternadas

Del diagrama arriba se puede ver que hay dos grupos de nomenclatura, las mujeres Pai y los hombres Nastakwas, que estaban formando alianzas de matrimonio entre ellos y podemos notar que las generaciones alternadas llevan posiciones idénticas y este es un ciclo de tres generaciones. Los otros miembros de estos grupos de hermanos (as) tratan de formar alianzas con el mismo grupo en el cual sus hermanos han empezado estos ciclos de matrimonios con uniones estructurales. Desde luego, esto no es siempre posible demográficamente por el número desigual entre los sexos. Entonces individuos que pertenecen a un tercer grupo de nomenclatura son traídos de otra comunidad, es decir, que en sus propias comunidades no han podido hacer alianzas matrimoniales. En el caso estereotipo del diagrama, los hombres Nastakwas traen mujeres Wanga y las mujeres Pai traen hombres Kantikus. Los que hacen matrimonio exógamo de su comunidad y constelación cognática van a vivir de un lado extremo de la comunidad y eventualmente tienen que irse de esta comunidad y así empezar el proceso cíclico de tres generaciones en otra comunidad.

En la comunidad del Guadual (1961) son las mujeres del Pai y los hombres del Nastakwas (entre los que se forman alianzas de matrimonio) quienes tienen la autoridad sobre los Wanga Paskal, quienes entran en una posición de subordinación. Sin embargo, las situaciones no son siempre tan sencillas pues en las comunidades que están establecidas desde largo tiempo, como es el caso del Guadual, existe un desarrollo de dos grupos Nastakwas en posiciones dominantes con las mujeres Pai dominantes. En este caso un grupo tiene que dividirse e irse debido a la presión demográfica produciendo conflictos que no pueden ser controlados por su sistema político descentralizado. Cada grupo Nastakwas vive separado en los puntos extremos de la

comunidad. Los del sur forman alianzas con Kantikus de Nulpe y los Kantikus (hombres) de Nulpe toman mujeres Pai del Guadual y esta gente poco a poco empieza a residir en Nulpe. Cuando los Nastakus no pueden conseguir mujeres de Nulpe, entonces traen mujeres Wanga de Magui y esto significa que los hijos de estos matrimonios siguen haciendo sus alianzas de matrimonios en la misma dirección. De esta manera en esta comunidad como en todas las otras, las alianzas de matrimonio están hechas en ciertas direcciones y entre gente de ciertos grupos de nomenclatura (ver fig. III).

Del párrafo anterior se ve claro que cada comunidad Kwaiker tiene un número de alianzas con otras comunidades, pero el número está por lo general limitado a tres. Sin embargo, tenemos que decir muy claramente que esta red no envuelve todas las comunidades y/o grupos de nomenclatura.

En un contenido total de la sociedad es importante anotar que aunque las ocho nomenclaturas se dan, por la extensión de su territorio, el contacto y el intercambio está delimitado dentro de las cuatro divisiones naturales formadas por los ríos principales de sus tierras tradicionales donde están localizadas las comunidades permanentes: por el sur los ríos Maiasquery Mira, por el norte el río Telembí y entre ellos los ríos Nulpe y Guisa. A través de estas divisiones no existen relaciones económicas ni políticas formales o sólidas y además si ocurren relaciones de matrimonio a través de estos límites, el hombre o mujer y sus niños que salen de esas divisiones son gente sin importancia y no integrados en la población de la región, de hecho ellos forman una población flotante.

Los Kwaikeres mismos niegan enfáticamente que gente que lleva la misma nomenclatura pero que viven dentro de una de las otras divisiones geográficas sean relacionados. Las mismas nomenclaturas siempre existen dentro de las cuatro divisiones pero las combinaciones no son las mismas y un grupo dominante en uno no es necesariamente dominante en una de las otras regiones. Por ejemplo los Pai de la región "A" forman alianzas con los Nastakus y Wanga de la región "A"; los Pai de la región "B" no son considerados del mismo grupo de nomenclatura y ellos forman alianzas con Taikus y Kwasalusan.

Antes de concluir este artículo, es necesario hacer unas observaciones sobre nomenclatura. Durante mi trabajo de campo (1961/2) tuve mucha dificultad en obtener información sobre la nomenclatura de los individuos. Esta gente está perfectamente consciente del siguiente hecho: a cuál de los grupos de nomenclatura pertenece dentro de sus funciones tradicionales. Sin embargo, los Kwaikeres de hoy han tenido un contacto bastante turbulento con los otros campesinos del área. Los Kwaikeres no quieren hacerse notar o sobresalir dentro de la cultura nacional y por lo tanto siempre que consideran conveniente modifican y adaptan sus situaciones a las pautas de la cultura nacional. La nomenclatura es un ejemplo típico: los indígenas saben que en la sociedad nacional un niño toma el nombre del padre si es legítimo y el nombre de la madre si es ilegítimo. Hoy hay una tendencia marcada entre los Kwaikeres a adquirir el nombre del padre; esta adopción no está siempre en contradicción con su tradición sobre todo dentro de los grupos de gente que forman alianzas matrimoniales, las cuales son claves para la estructura de parentesco ya que los Kwaikeres siempre están formando estas alianzas con generaciones de atrás que son descendientes del mismo grupo de nomenclatura. Como observación personal, quiero anotar que entre las esposas se dan a veces discusiones sobre la pertenencia a uno u

otro grupo de nomenclatura, ya que con el matrimonio una mujer nunca toma el apellido de su marido. El problema se resuelve con los niños producidos del matrimonio que dan como resultado un grupo de hermanos (as). De la aplicación de cuestionarios semiestructurados realizados en 1970 en una comunidad tradicional, socialmente, pero en proceso de formación, geográficamente, desde 1950 (una comunidad nueva), los individuos que pertenecen a un grupo de hermanos con otro grupo entre los cuales existen alianzas matrimoniales siempre ponen el apellido de sus abuelos: matrilineal o patrilineal (pero no los dos) y este apellido es flexible sin línea fija porque depende de su residencia permanente y la herencia de tierras de sus abuelos.

Otro hecho es el que los Kwaikeres, por manipulaciones tradicionales o por aculturación, llevan dos apellidos diciendo que son Taikus o Kwasalusan según sus propósitos, pero un espacio de tierra que pertenece a los Taikus por ocupación desde el pasado, sigue siendo siempre tierra de gente que verdaderamente descienda de este grupo de nomenclatura Taikus, y el grupo de hermanos que hereda esta tierra después de un período de descanso son Taikus como sus abuelos.

Otra observación que es necesario hacer en este contexto consiste en que con la pérdida de tierras a causa de colonos mestizos, los grupos de nomenclatura que antes eran dueños de estas tierras están desapareciendo de la sociedad tradicional o son menos numerosos. Por ejemplo, existe una comunidad cerca a Altaquer que fue una de las primeras que sufrió la ocupación de colonos blancos o mestizos de descendencia Kwaiker. Esta comunidad era de Paskal y Bisbikus, hoy en día, los Paskal han migrado y el número de ellos se posó en áreas tradicionales; Bisbikus como nombre indígena, hoy día ya no existe.

La conclusión que quiero destacar de este material consiste en que el sistema de parentesco opera a varios niveles y las alianzas se hacen para obtener derechos económicos. Las nomenclaturas deben ser consideradas como el mecanismo más inclusivo de organización de parentesco y ecología. En el pasado y hoy en día, en áreas donde los indígenas tienen el control de sus tierras agrícolas permanentes, de rotación y reservas de cacería, el mecanismo de nomenclatura controlaba la herencia y los derechos sobre tierras entre generaciones alternadas, es decir, que todos los territorios Kwaikeres están asociados con grupos de nomenclatura definidos asociados a comunidades definidas.

En ninguna parte de este artículo hemos querido dar una explicación de determinismo geográfico; la organización social y la utilización de las tierras son flexibles. Es un sistema de "feed-back".

Finalmente no se puede desconocer que en la literatura antropológica existe una enorme cantidad de material, discusiones y teorías sobre el tema de las alianzas, tema que está muy controvertido y en los últimos años ha estado casi siempre representado por "modelos" sumamente abstractos. En este artículo no se ha utilizado otro material o teorías para alumbrar o dar importancia a nuestro material, que es básicamente descriptivo, y el objeto de presentarlo en esta forma es sencillamente el de documentar algo nuevo en la etnografía sobre indígenas colombianos.